

08/06/26

PDMS n'a pas séché pour les 2 conditions :

- température probablement inférieure à 25°C & 3 jours ne semble pas suffisante si 25°C respectée
- dysfonctionnement du four donc PDMS pas entièrement sec

=> on remet les 4 moules au four à 60°C & en parallèle on relance l'impression des dernières puces (TEST MODIF) pour refaire couler PDMS

Esquisse de la puce ELISA fini : (à faire vérifier)

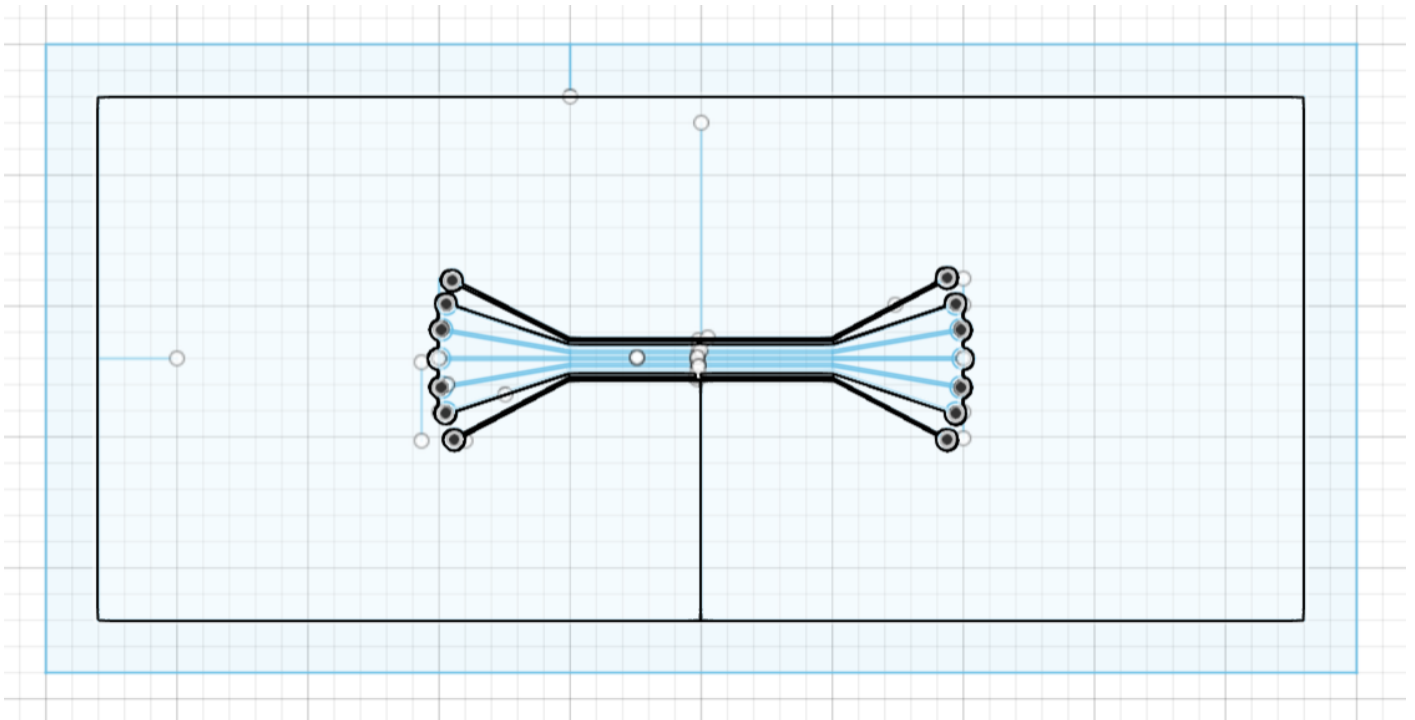

Modèle pour moule PDMS => reste à faire le modèle pour la puce en résine transparente

Épaisseur pas suffisante donc modification on essaie :

épaisseur = 10 mm

hauteur des canaux = 0,1 mm

Revision #2

Created 8 June 2026 08:53:33 by Hamami Ines

Updated 8 June 2026 14:34:25 by Hamami Ines